

EMERGENCIA E-45

SYLVANIA



Bodegas / Warehouses

Estacionamientos / Parking garage

Ambientes industriales / Industrial Environment



DESCRIPCIÓN:

- Autonomía de operación superior a los 90 minutos.
- Cumple con los requerimientos de la norma NFPA101.
- Tecnología de la batería de Níquel - Cadmio.

CÓDIGO: P24197

DIMENSIONES / DIMENSIONS

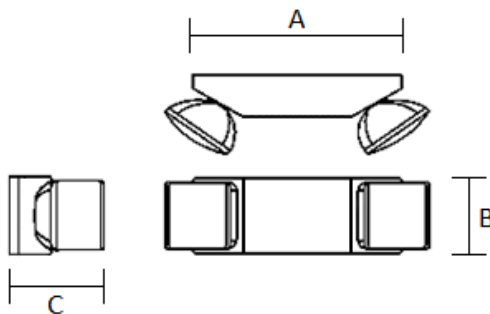

A	B	C	Unid.
224	114	74	mm

ESPACIAMIENTO / SPACING

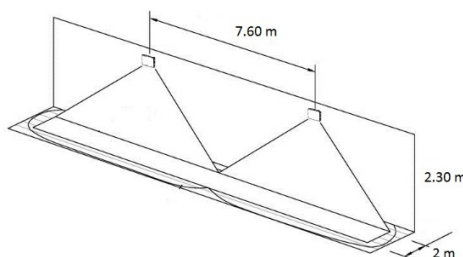

ESPECIFICACIONES FOTOMÉTRICAS / PHOTOMETRIC SPECIFICATIONS

Característica	Dato	Unidad
Flujo Luminoso / Luminous flux	220	lm
Temp. de Color (CCT) / Color temp	5700	K
Color de luz / Light Color	Blanco frío / Day light	-
IRC / CRI	≥80	%

ESPECIFICACIONES ELÉCTRICAS / ELECTRICAL SPECIFICATIONS

Tensión de Entrada / Input voltage	120 a 277	V~
Frecuencia / Frequency	50/60	Hz
Atenuable / Dimmable	No	-
Tecnología de la batería / Battery technology	Níquel - Cadmio	
Potencia de descarga de batería / Battery discharge power	2.4	W
Tensión batería / Battery voltage	3.6	Vdc
Capacidad de batería / Battery Capacity	1000	mA
Tiempo de carga / Charging time	24	h
Tiempo de descarga / Autonomy time	90	min

ESPECIFICACIONES FÍSICAS / PHYSICAL SPECIFICATIONS

Vida útil / Lifespan	25 000	h
Acabado cuerpo / Finish housing	Blanco / White	-
Temp. de operación / Operat. Temp.	-10 a 40	°C
Difusor / Diffuser	Polycarbonato / Polycarbonate	-
Empaque / Packing	Caja Unitaria	-
Garantía / Warranty	3	Años

Sylvania se reserva el derecho de hacer modificaciones o cambios de este producto o de sus especificaciones técnicas sin previo aviso.
Feilo Sylvania reserves the right to modify and/or change this product or it's technical specifications without prior notice.

<http://www.sylvania-americas.com/> Versión: 03 - Fecha última modificación: 23/04/19

SYLVANIA